

IS 8
IS 16
IS 12 V

MANUALE DI ISTRUZIONI, PER USO E MANUTENZIONE
OPERATING AND MAINTENANCE MANUAL
MODE D'EMPLOI ET D'ENTRETIEN
ANWEISUNGEN FÜR GEBRAUCH UND WARTUNG
MANUAL DE INSTRUCCIONES, PARA USO Y MANUTENCIÓN

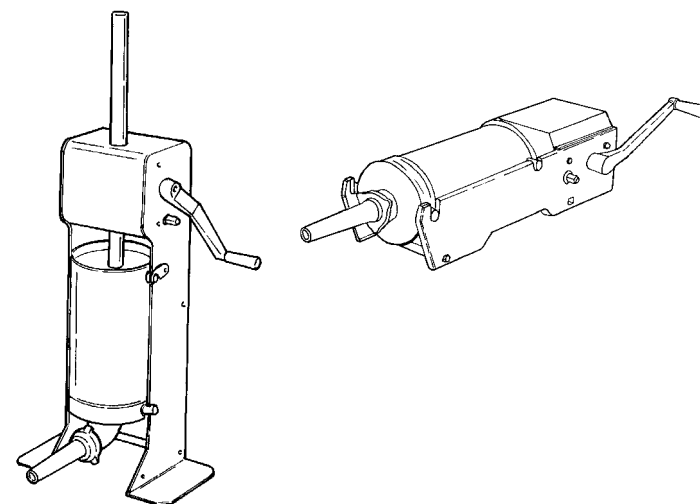

INSACCATRICI MANUALI
SAUSAGE FILLERS
POUSOIRS MANUELS
MANUELLE WURSTWAREN-FÜLLMASCHINE
ENSACADORA MANUAL

Italiano

English

Français

Deutsch

Español

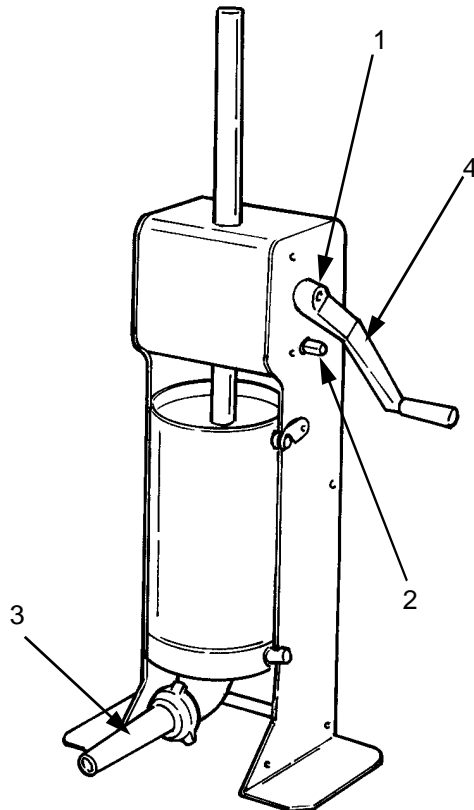
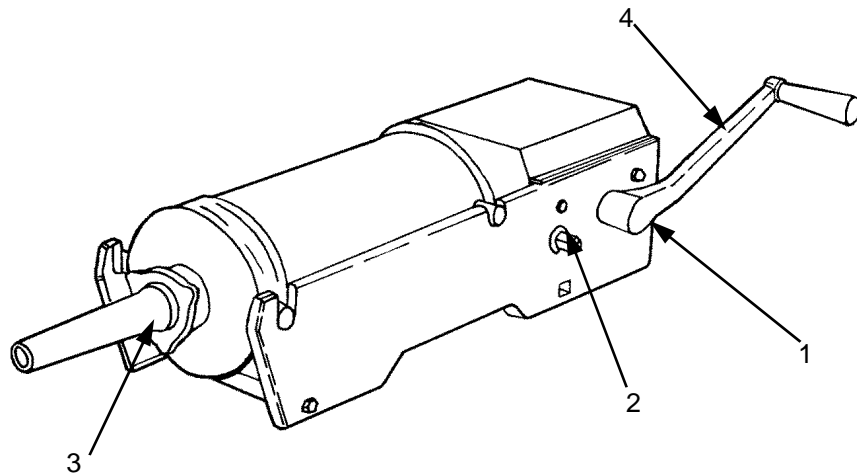

USO

ATENCIÓN!

Antes de utilizar la máquina, controle que no haya sufrido daños durante el transporte. En tal caso, contacte su vendedor.

Sujete adecuadamente con la abrazadera suministrada la máquina a la mesa de trabajo.

Posicione uno de los tres embudos suministrados, en la salida del cilindro (ref.3).

Posicione la palanca (ref.4) suministrada sobre uno de los dos pernos de engranajes (ref. 1-2) que sobresalen de la parte izquierda de la máquina.

- Perno marcha lenta para el avance (ref.1).
- Perno marcha rápida para la vuelta (ref.2).

ATENCIÓN!

Antes de iniciar a embutir le aconsejamos de pasar un pedazo de lardo en la guarnición del pistón del émbolo. Si utiliza la máquina a seco, se puede romper la guarnición y provocar roces excesivos de la misma en las paredes del cilindro.

MANUTENCIÓN

ATENCIÓN!

Las siguientes sugerencias le permitirán de mantener su ensacadora en eficiente estado por muchos años.

1. Limpie regularmente la zona del émbolo también debajo de la guarnición, si se acumula mugre en la sede del OR no permite una regular compresión, causando roce excesivo en el interior del cilindro.
2. Lubrifique todos los meses los engranajes con grasa mineral, para evitar la oxidación de los mismos y para garantizar un desplazamiento fluido. Controle periódicamente el estado de los cojinetes y de los casquillos de desplazamiento. No dude en sustituirlos si están dañados o muy gastados.
3. Si la máquina se cae o se golpea, controle o haga controlar que el cilindro esté alineado con el tope. Si la palanca se esfuerza demasiado o el cilindro cumple movimientos insólitos durante la fase de empuje que de vuelta, es señal que, el cilindro no está alineado con el pistón.

Una buena mantenimiento y el uso correcto son requisitos indispensables para garantizar el rendimiento y la seguridad de la máquina. Todas las sustituciones de los componentes deben ser efectuadas exclusivamente con repuestos originales, de lo contrario caduca la garantía del constructor.

GEBRAUCH

Deutsch

ACHTUNG!

Vor Gebrauch der Maschine sich vergewissern, dass sie keine Transportschäden erlitten hat. Gegebenenfalls Ihren Händler benachrichtigen.

Die Maschine am Arbeitstisch mit der mitgelieferten Klemme befestigen. Am Zylinderausgang (Bez.3) einen der drei Trichter anbringen. Den Hebel (Bez.4) an einem der zwei Getriebebolzen (Bez.1-2), links an der Maschine, anbringen.

- Bolzen Langsamgang für Vorrücken (Bez.1).
- Bolzen Schnellgang für Rücklauf (Bez.2).

ACHTUNG!

Bevor man mit dem Füllen beginnt, sollte man die Kolbendichtung mit einer Fettschwarte einfetten. Benutzt man die Maschine ohne vorheriges Einfetten, könnte die Dichtung reißen oder durch erhöhten Reibeffekt, in Berührung mit den Zylinderwänden, sich schnell abnutzen.

WARTUNG

ACHTUNG!

Einige Hinweise, um Ihre Maschine langfristig funktionstüchtig aufrecht erhalten zu können:

1. Im Bereich Kolben, auch unterhalb der Dichtung, eine gründliche Reinigung vornehmen. Eine Schmutzansammlung am O-Ring Lager, würde eine erhöhte Reibung innerhalb des Zylinders zur Folge haben und somit den Pressvorgang beeinträchtigen.
2. Monatlich das Zahnradgetriebe mit Mineralfett schmieren, um Oxidationerscheinungen vorzubeugen und unbeschwerliche Getriebebewegungen zu erlauben.
3. Regelmäßig den Zustand der Lager und Gleitbuchsen prüfen. Sie müssen bei starker Abnutzung oder wenn sie beschädigt sind ersetzt werden.
4. Wenn die Maschine angestoßen wird oder runterfällt, muss die Fluchtung von Zylinder und Kolben kontrolliert werden. Eine strenge Hebelbewegung oder nicht reguläre Zylinderbewegung, beim Vorrücken oder Zurücklaufen, sind Zeichen einer nicht korrekten Fluchtung zwischen Zylinder und Kolben.

Eine gute Wartung und ein korrekter Gebrauch stellen unerlässliche Bedingungen dar, um Leistungsfähigkeit und Sicherheit der Maschine garantieren zu können. Jede eventuelle Ersetzung von Teilen erfolgt ausschließlich durch originale Ersatzteile, andernfalls entfällt der Garantieanspruch.

USO

Italiano

ATTENZIONE!

Prima di utilizzare la macchina verificare che non abbia subito danni durante il trasporto. In tal caso, contattate il Vostro rivenditore.

Fissare adeguatamente la macchina sul tavolo di lavoro con il morsetto in dotazione.

Posizionare uno dei tre imbuti in dotazione all'uscita del cilindro (rif.3).

Posizionare la leva (rif.4) in dotazione su uno dei due perni ingranaggi (rif. 1-2) sporgenti dal lato sinistro della macchina

- Perno marcia lenta per avanzamento (rif.1).
- Perno marcia veloce per il ritorno (rif.2).

ATTENZIONE!

Prima di iniziare ad insaccare si consiglia di passare un pezzo di lardo sulla guarnizione del pistone. Se si utilizza la macchina a secco, la guarnizione potrebbe rompersi e comunque causare uno sfrido eccessivo della stessa sulle pareti del cilindro.

MANUTENZIONE

ATTENZIONE!

Piccoli accorgimenti Vi permetteranno di conservare la vostra insaccatrice in modo efficiente per molti anni:

1. Pulite regolarmente la zona del pistone anche sotto la guarnizione. Un accumulo di sporco nella sede dell'OR non ne permette la regolare compressione, causando eccessivo attrito all'interno del cilindro.
2. Mensilmente lubrificate gli ingranaggi con del grasso minerale, eviterete l'ossidazione degli stessi e ne garantirete un fluido scorrimento.
3. Verificate periodicamente lo stato di cuscinetti e boccole di scorrimento. Non esitate a sostituirli se danneggiati o particolarmente consumati.
4. In caso la macchina subisca urti o cadute, verificate o fate verificare l'allineamento del cilindro con il tampone. Un eccessivo sforzo sulla leva o un insolito movimento del cilindro sia in fase di spinta che di ritorno, sono i segni che il cilindro è disallineato nei confronti del pistone.

Una buona manutenzione ed un corretto uso sono requisiti indispensabili per garantire rendimento e sicurezza alla macchina. Ogni eventuale sostituzione di componenti deve essere effettuata esclusivamente con ricambi originali, pena il decadimento della garanzia del costruttore.

OPERATING OF THE SAUSAGE FILLER

English

WARNING!

Before operating the machine, check that it hasn't been damaged in transit. In that event, please contact your dealer.

Properly fix the sausage filler on the working table with the clamp supplied with the machine.

Fit one of the three funnels to the cylinder (3) outlet.

Fit the lever (4) on one of the gears pins (1-2) on the left side of the machine.

- Pin n° 1: slow forward movement
- Pin n° 2: fast back movement

WARNING!

Before starting making sausages, it is recommended to rub a piece of fat on the piston packing. If you operate the machine dry, the packing could crack and at all events, cause excessive friction on the inside surfaces of the cylinder.

MAINTENANCE

ATTENTION !

These few hints will allow you to keep the sausage filler efficient for many years:

1. clean regularly the piston and also under the packing. Dirt in the seat of the OR doesn't allow its regular pressure, causing an excessive friction inside the cylinder;
2. lubricate the gears every month with mineral grease, you'll avoid oxidation and assure a fluent sliding;
3. periodically check the ball bearings and bushings. Replace them when damaged or particularly worn-out;
4. if the machine suffers from bumps or crashes, check the alignment of the cylinder with the pad. Too much effort on the lever or an unusual movement of the cylinder when it presses or goes back, mean that the cylinder isn't in line with the cylinder.

A good service and a correct use are essential to assure efficiency and safety to the machine. Any parts replacement must be carried out only with original spare parts, otherwise the warranty won't be valid.

USAGE

Français

ATTENTION!

Avant d'utiliser la machine, vérifiez qu'elle n'ait pas été endommagée pendant le transport. Dans ce cas, contactez votre revendeur.

Fixer d'une manière adéquate la machine sur la table de travail avec l'étau à main fourni avec.

Positionner un de trois embouts sur le goulot de sortie du cylindre (3).

Positionner le levier (4) sur un des deux tourillons d'engrenages (1-2) qui sortent du côté gauche de la machine.

Tourillon n° 1: marche lente pour l'avance

Tourillon n° 2: marche rapide pour le retour

ATTENTION!

Avant de commencer à ensacher, on conseille de passer un morceau de lard sur la garniture du piston. Si on utilise la machine à sec, la garniture pourrait se casser et en tout cas causer un frottement excessif sur les parois du cylindre.

ENTRETIEN

ATTENTION!

Les suggestions suivantes vous permettront de garder votre ensacheuse en bon état pour longtemps:

1. nettoyer régulièrement la zone du piston et aussi sous la garniture. Une accumulation de saleté dans le logement de l'OR ne permet pas une compression régulière, en causant un frottement excessif à l'intérieur du cylindre.
2. lubrifier chaque mois les engrenages avec de la graisse minérale, vous éviterez l'oxydation des engrenages et vous en garantirez un coulissement fluide.
3. vérifier périodiquement l'état des roulements et des boîtes d'essieu. N'hésitez pas à les remplacer si ils sont endommagés ou particulièrement usés.
4. Au cas où la machine subirait des coups ou tomberait, vérifiez ou faites vérifier l'alignement du cylindre avec le tampon. Un effort excessif sur le levier ou un mouvement inhabituel du cylindre soit en phase de poussée que de retour, signifient que le cylindre n'est pas aligné avec le piston.

Un bon entretien et un usage correct sont indispensables pour garantir rendement et sécurité à la machine. Tout remplacement des pièces doit être fait exclusivement avec pièces originaux, sans quoi la garantie du fabricant n'est plus valable.